

Stage 1

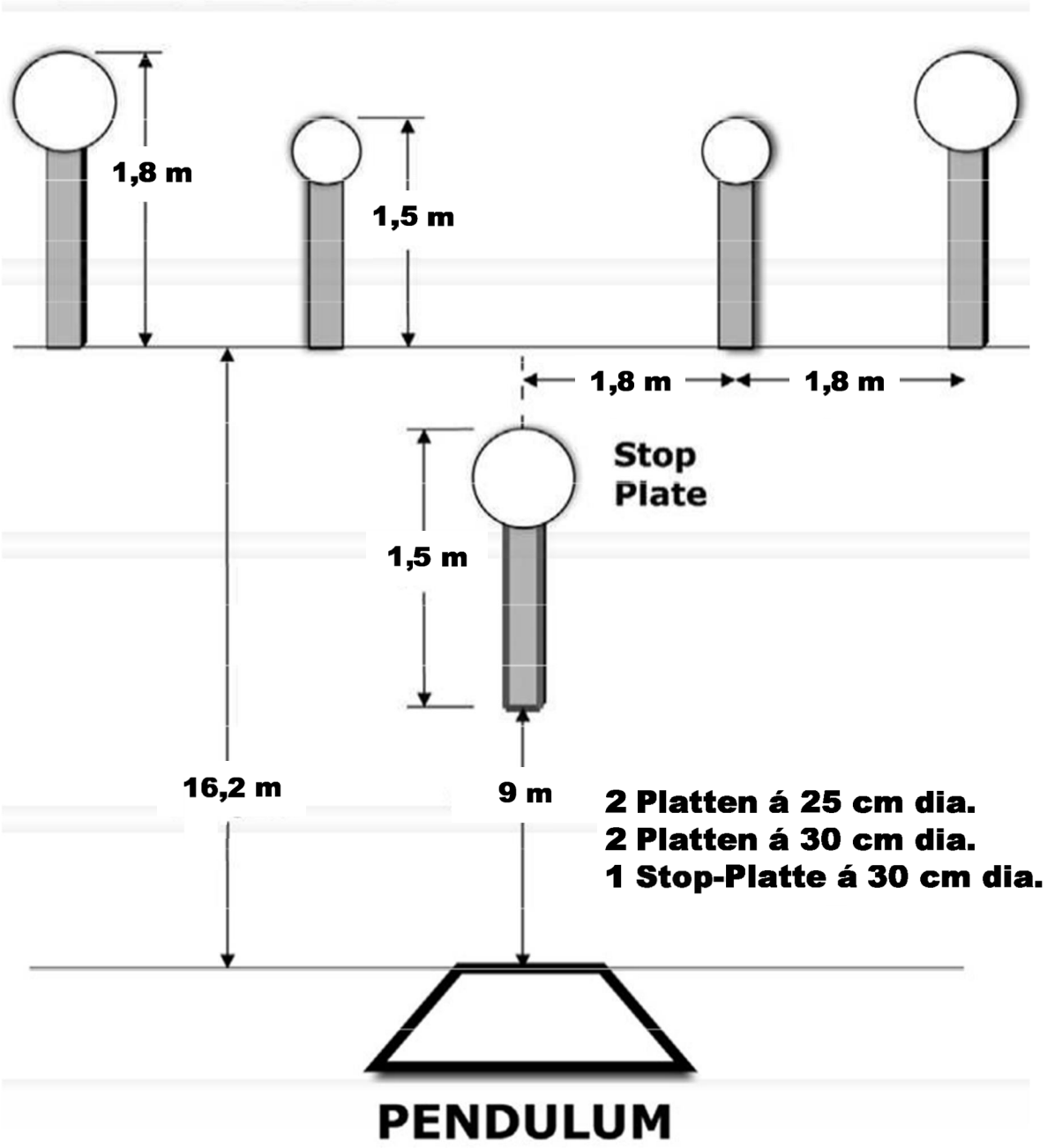

Stage 2

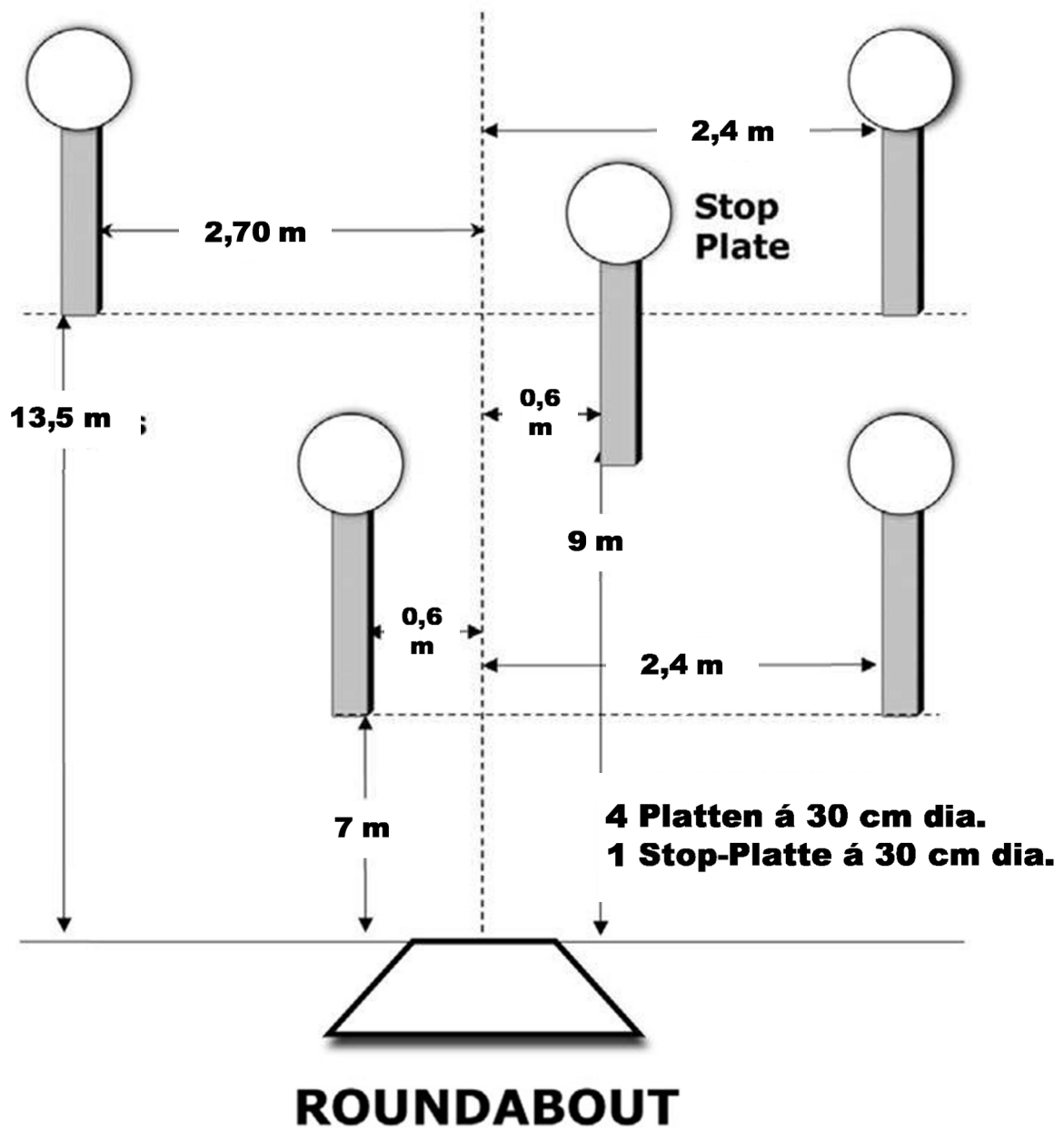

Stage 3

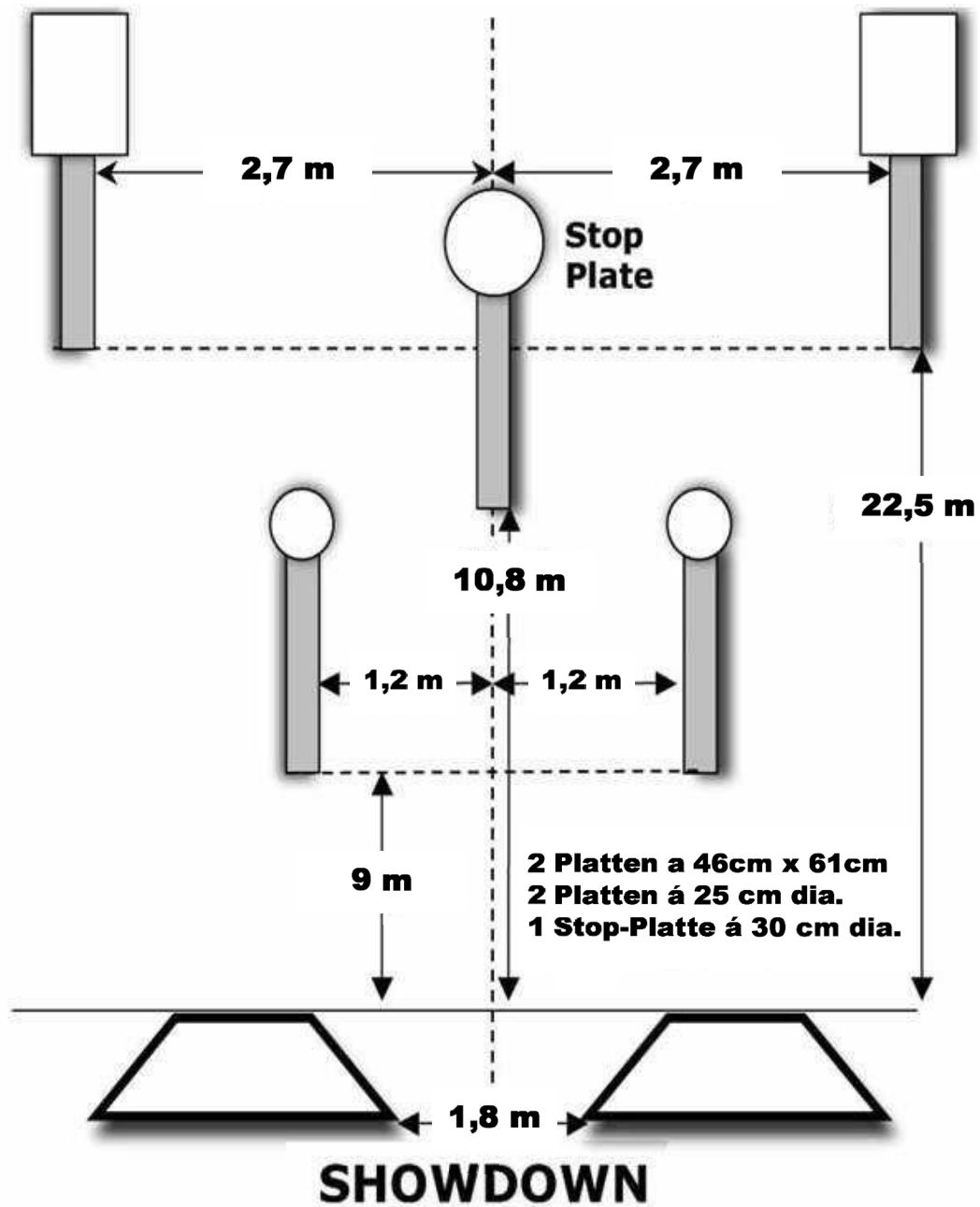

Von den erforderlichen 5 Strings müssen aus jeder der beiden Boxen mindestens 2 Strings absolviert werden.

Stage 4

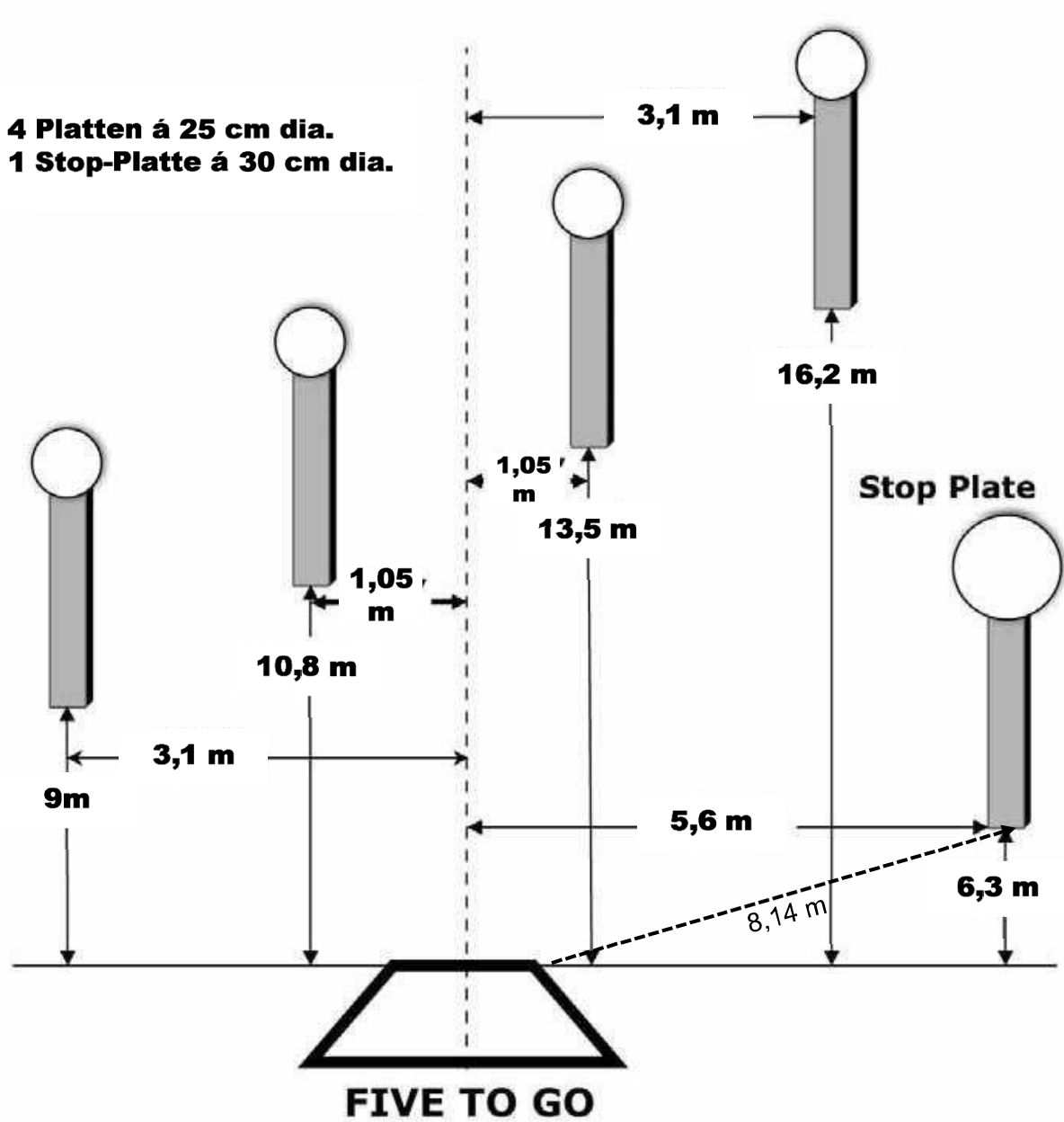

Stage 5

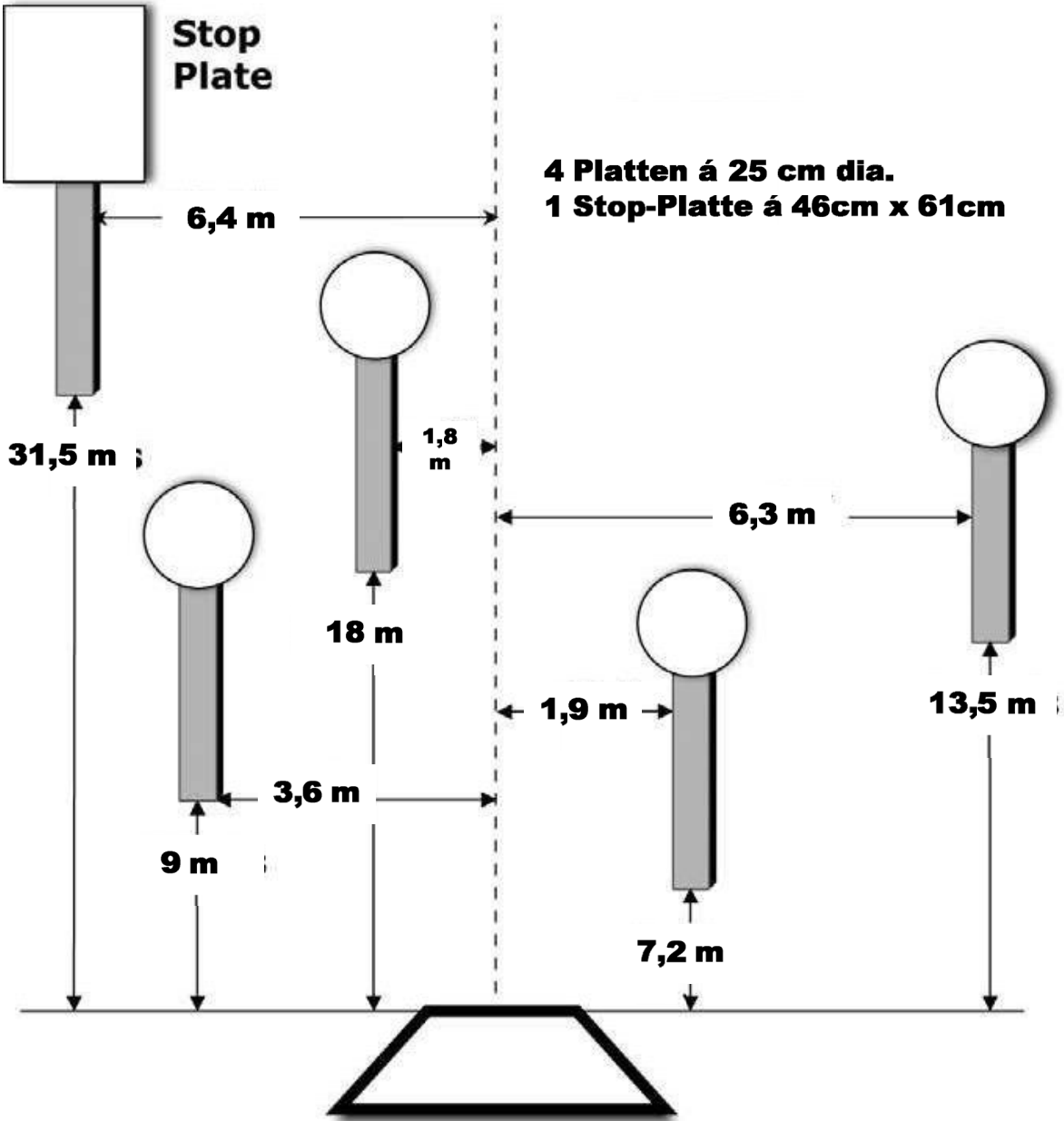

SPEED OPTION

Stage 6

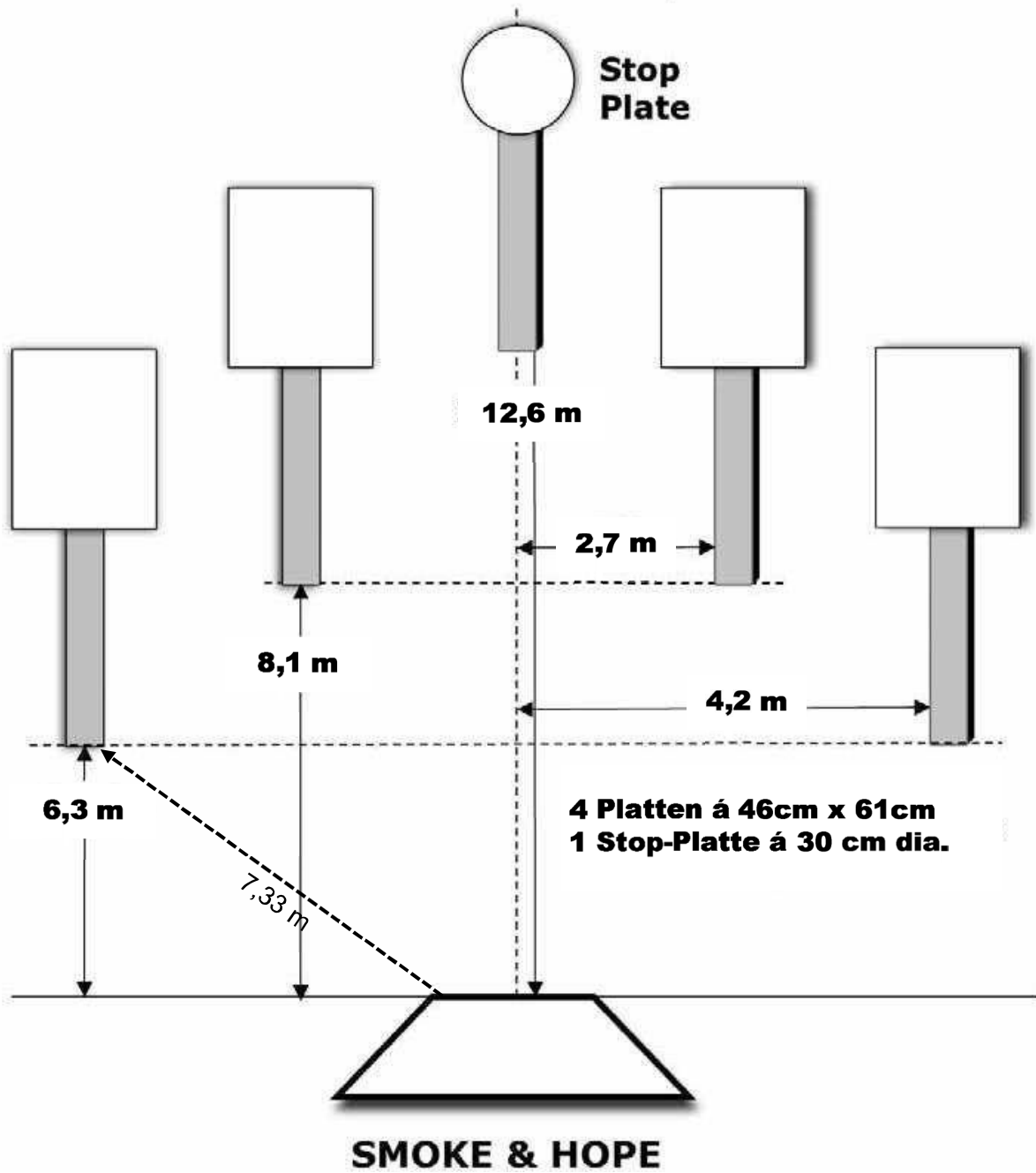

Stage 7

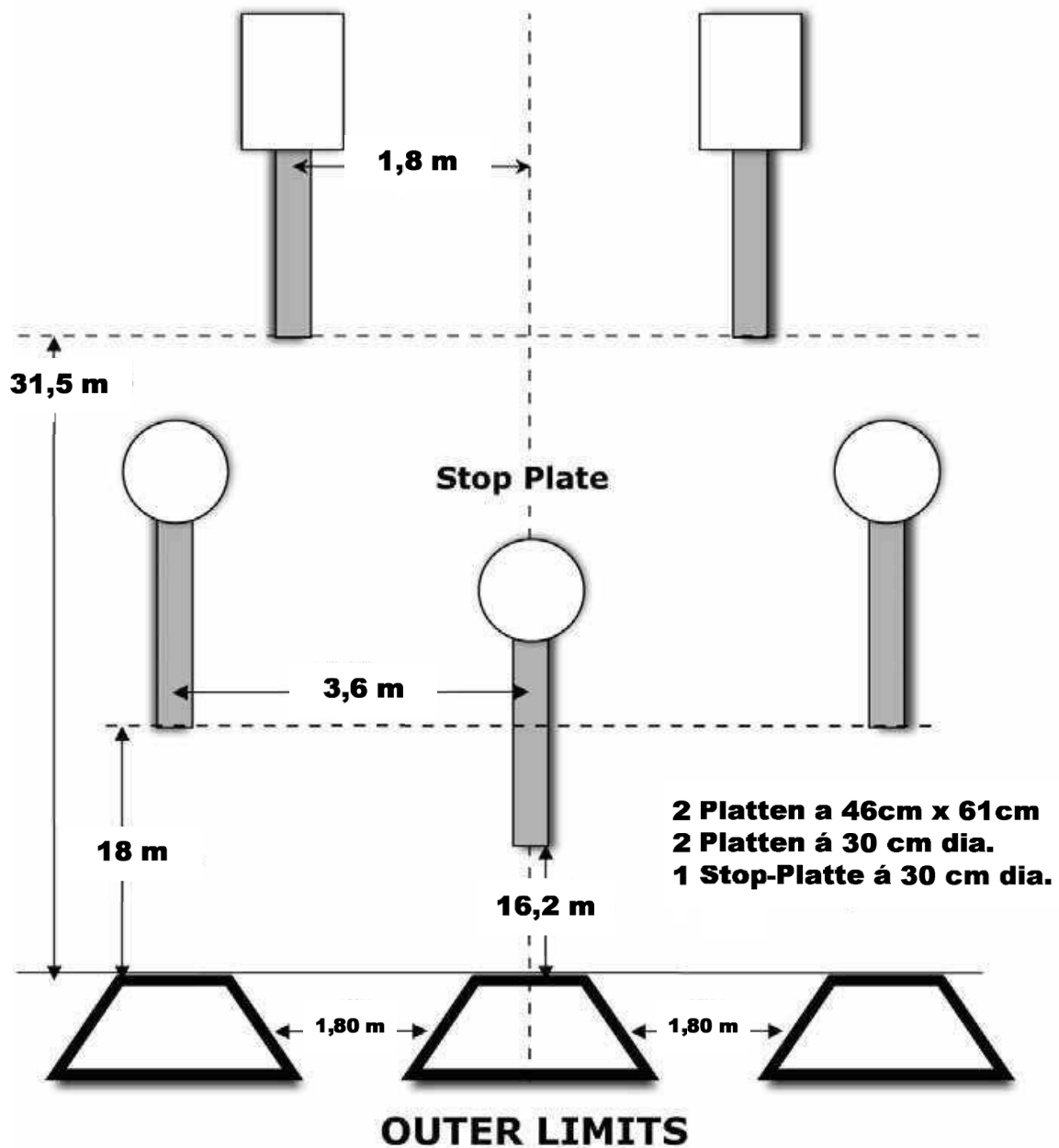

Rechtshändige Schützen starten in der linken Box und beschießen die zwei linken Ziele, wechseln in die mittlere Box und beschießen die restlichen drei Ziele. Linkshändige Schützen starten analog in der rechten Box.

Es kann zeitgleich immer nur ein Schütze starten.

Stage 8

